

Crochets *Hooks*

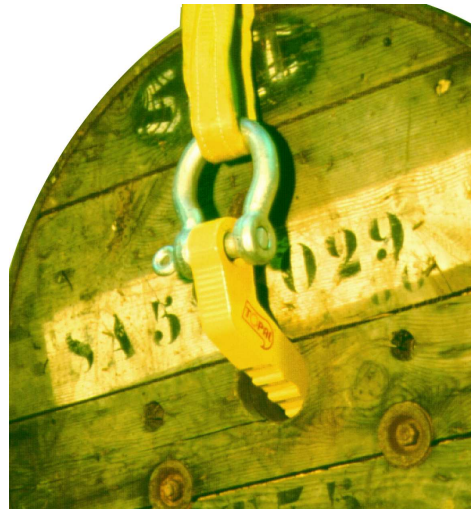

**Gamme /
Range TO**



**Gamme /
Range
CC**

**Gamme / Range
TO13 – CC7.5V – CC7.5B – CC12.5V – CC12.5B**

F

NOTICE D'UTILISATION

NL

GEBRUIKSAANWIJZING

GB

INSTRUCTIONS FOR USE

E

MODO DE EMPLEO

D

GEBRAUCHSANLEITUNG

IT

ISTRUZIONI PER L'USO

TRACTEL SOLUTIONS S.A.S.

77-79 rue Jules Guesde - F-69564 Saint-Genis-Laval
Tel: +33 (0)4 78 50 18 18 – Fax: +33 (0)4 72 66 25 41
www.tractel.com - info@tractelsolutions.com
SIRET 350 732 939 000 37 – RCS Lyon B350 732 939



**DECLARATION CE DE CONFORMITE / EC DECLARATION OF CONFORMITY
DECLARACION CE DE CONFORMIDAD / DICHIARAZIONE CE DI CONFORMITA
EG KONFORMITÄTSEKLRÄRUNG / VERKLARING VAN CE OVEREENSTEMMING
EC OVERENSSTEMMELSESEKLRÆRING / CE-SAMSVARSEKLRÆRING
ILMOITUS EU-DIREKTIIVIEN NOUDATTAMISESTA / CE FÖRSÄKRAN OM ÖVERENSSTÄMMELSE /
DECLARAÇÃO DE CONFORMIDADE**

- F** Le fabricant déclare que la machine décrite dans la présente notice d'utilisation et désignée ci-dessous est conforme aux exigences essentielles de sécurité et de santé qui la concernent définies dans la directive européenne n°2006/42/CE. Signataire ayant pouvoir pour engager le déclarant, le Directeur :
- GB** The manufacturer declares that the machine described in these instructions for use and hereunder designated complies with the relevant essential health and safety requirements of European Directive n°2006/42/CE. Signatory authorized by the declarer, the Director:
- ES** El fabricante declara que el aparato que se describe en el manual de empleo y relacionado más abajo cumple con la reglamentación técnica de seguridad e higiene de acuerdo con la Directiva Europea n°2006/42/CE. Firma autorizada por el declarante, el Director:
- I** Il costruttore dichiara che la macchina descritta nel presente manuale d'uso e' cosi' definita e' conforme alle norme di sicurezza che la riguardano definite nella Direttiva Europea n. 2006/42/CE. Nella persona del suo Legale Rappresentante, il Direttore:
- D** Der Hersteller erklärt, dass das in der Betriebsanleitung beschriebene Gerät den Forderungen der europäischen Maschinen-Richtlinie 2006/42/CE sowie aller relevanten Sicherheitsvorschriften entspricht. Der unterzeichnende Direktor ist durch den Hersteller autorisiert:
- NL** Hierbij verklaart de fabrikant, dat de in de gebruiksaanwijzing genoemde machine waarnaar hieronder wordt verwezen, aan de van toepassing zijnde fundamentele eisen ten aanzien van veiligheid en gezondheid voldoet zoals gedefinieerd in de Europese richtlijn 2006/42/CE. Ondergetekende is gemachtigd de verklaarder, de directeur, te vertegenwoordigen:
- DK** Producenten erklærer, at produktet der er beskrevet i denne instruktion og herunder betegnet imødekommer de relevante væsentlige sundheds – og sikkerhedskrav i de Europæiske Direktiver n°2006/42/EC. Underskriveren er autoriseret af erklæreren, direktøren:
- NO** Produsenten erklærer at maskinen som er beskrevet i bruksanvisningen og her under angitt er i overensstemmelse med gjeldende helse – og sikkerhetsregler i EU-Direktiv n°2006/42/CE. Erklæres og bekreftes av undertegnede direktør:
- FI** Valmistaja vahvistaa että näissä ohjeissa ja tässä määritelty laite täyttää EU-Direktiivin n°2006/42/CE mukaiset terveys- ja turvallisuusmääräykset. Tehtaanjohtajan, valmistajan nimissä, vahvistettu allekirjoitus:
- SE** Produsenten erklærer av nedan angiven produkt är i överensstämmelse med de tekniska säkerhetsföreskrifter i EU-Direktiv n°2006/42/CE. Erklæres og bekreftes av undertegnede D.:
- PT** O fabricante declara que o aparelho descrito no manual de instruções e abaixo designado, cumpre com a regulamentação técnica de segurança e higiene de acordo com a directiva europeia n°2006/42/CE. Assinatura autorizada pelo declarante, o Director:

Frédéric FOSSI
Directeur Général/General Manager



TRACTEL SOLUTIONS S.A.S.

77-79 rue Jules Guesde - F-69564 Saint-Genis-Laval
Tel: +33 (0)4 78 50 18 18 – Fax: +33 (0)4 72 66 25 41

www.tractel.com - info@tractelsolutions.com

SIRET 350 732 939 000 37 – RCS Lyon B350 732 939



F	1
GB	4
D	7
NL	10
ES	13
IT	16

Langue d'origine: anglais
Language of origin : english
Idioma de origen : inglés
Lingua di origine : inglese
Ursprungssprache : Englisch
Brontaal : Engels

Afin d'assurer l'amélioration constante de ses produits, TRACTEL SOLUTIONS SAS se réserve le droit d'apporter sans préavis toute modification jugée utile aux matériels décrits dans la présente notice.

Cette notice contient toutes les prescriptions nécessaires à une utilisation optimale et sûre des crochets TOPAL.

CONSIGNES PRIORITAIRES

Avant toute utilisation, il est indispensable pour la sécurité d'emploi du matériel et garantir son efficacité, de prendre connaissance de la présente notice d'instructions et de se conformer à toutes ses prescriptions.

L'utilisation de ce crochet doit être strictement réservé à un personnel formé et habilité.

- **Ne jamais utiliser ce crochet pour le levage ou le transport de personnes.**
- Ne jamais dépasser la charge maximale d'utilisation CMU (voir marquage).
- Pour son bon fonctionnement, une charge d'utilisation minimale de 5% de la CMU de la pince est à respecter.
- Ne jamais souder sur le matériel ou le modifier.
- Ne jamais utiliser le crochet pour une application autre que celle prévue.
- Par sécurité, ne jamais circuler ou stationner sous la charge.
- Lors de la dépose, la charge doit reposer de manière stable avant d'être libérée.
- Contrôler régulièrement le bon état du matériel (voir paragraphes Vérifications & Stockage et Entretien).
- Seules les pièces de rechange d'origine TRACTEL SOLUTIONS peuvent être utilisées.
- Les opérations de levage doivent toujours être effectuées dans des zones dégagées de tout obstacle

DESCRIPTION ET APPLICATIONS DE L'APPAREIL

TO : Crochet de levage pour touret de câble.

Les crochets sont destinés à une utilisation par paire avec manilles et élingue (câble, chaîne ou sangle) à deux brins.

CC : Crochets pour levage de conteneurs, par les coins ISO standard.

- Traction en biais : prise du conteneur par le bas et utilisation d'un palonnier monopoutre.
- Traction verticale : prise du conteneur par le haut ou le bas et utilisation d'un palonnier cadre.

Pour connaître le détail des caractéristiques techniques de cette pince, Tractel Solutions met à disposition les fiches techniques T 6032 (TO) et T 6034 (CC) disponible en plusieurs langues sur simple demande.

MODE OPERATOIRE

➤ CC

TRACTION EN BIAIS :

- 1) Suspending l'ensemble palonnier monopoutre avec élingue 2 brins et crochets, au crochet de pont roulant.
- 2) Prendre un des crochets et l'insérer dans le trou ovale et de sens vertical du coin ISO standard du conteneur comme représenté sur croquis ci-joints.
- 3) Répéter l'opération précédente pour chacun des crochets.

- 4) Une fois chaque crochet positionné, remonter légèrement l'ensemble palonnier monopoutre avec élingues 2 brins et crochets, afin de vérifier la bonne mise en place de chacun des crochets.
- 5) Lorsque la tension des élingues est plus importante, chacun des crochets se met en alignement avec son élingue.
- 6) Vérifier à ce moment que chacun des crochets a bien pris sa position.
- 7) Le levage du conteneur peut alors être effectué.

TRACTION VERTICALE :

- 1) Suspending l'ensemble palonnier cadre avec élingues et crochets, au crochet de pont roulant.
- 2) Prendre un des crochets et l'insérer dans le trou ovale et de sens vertical du coin ISO standard du conteneur comme représenté sur croquis ci-joints.
- 3) Répéter l'opération précédente pour chacun des crochets.
- 4) Une fois chaque crochet positionné, remonter légèrement l'ensemble palonnier cadre avec élingues et crochets, afin de vérifier la bonne mise en place de chacun des crochets (se met en alignement avec son élingue).
- 5) Vérifier à ce moment que chacun des crochets a bien pris sa position.

Le levage du conteneur peut alors être effectué.

Schéma : p.19

➤ TO

- 1) Suspending l'ensemble élingue 2 brins avec crochets pour touret.
- 2) Insérer à fond chacun des crochets pour touret, les dents tournées vers le bas, de part et d'autre de l'axe du touret.
- 3) Lors du levage, l'effort de pincement est proportionnel au poids du touret.

Coefficient d'épreuve statique : 2 - selon Directive Machines 2006/42/CE

CARACTERISTIQUES TECHNIQUES

Pour connaître le détail des caractéristiques techniques de cette pince, Tractel Solutions met à disposition les fiches techniques T 6032 (TO) et T 6034 (CC) disponible en plusieurs langues sur simple demande.

Référence / Reference / Referencia / Riferimento / Referenz / Referentie / Reference / Referanse / Viite / Referens / Referência / Referencyjna	Code	Poids / Weight / Peso / Peso / Gewicht / Gewicht / Vaegt / Lodd / Kytkentäkerrain / Börda / Peso / Masa (kg)	CMU / WLL (kg)	Plages de serrage / opening / apertura / presa / Greifbereich / grab (mm)
CCV7,5	50038	4 kg	7500	-
CCV12,5	50048	5 kg	12500	-
CCB7,5	50058	3,5 kg	7500	-
CCB12,5	50068	5 kg	12500	-
TO13	51198	3 kg	6500	-



CONSIGNES DE SECURITE SPECIFIQUES



- Le port des EPI est indispensable pendant l'utilisation :
- Nous consulter pour le levage de pièces à température différente de la température ambiante.
- A chaque levage, s'assurer que les crochets de levage ne sont pas soumis à une charge supérieure à leur charge maximale d'utilisation.
- Vérifier régulièrement l'état des crochets.
- CC : Ne jamais utiliser les crochets conteneurs pour traction en biais, en traction verticale.
- CC : Avec les crochets conteneurs pour traction en biais, respecter les angles recommandés entre élingues.
- CC : Ne jamais utiliser les crochets conteneurs pour traction verticale, en traction en biais.
- TO : Les crochets et leurs surfaces d'appui sur le touret doivent être exempts de graisse ou d'huile.
- TO : Le diamètre dans le touret, pour le passage des crochets, doit être compris entre 80 et 90 mm.
- A chaque levage, s'assurer que les crochets ne sont pas soumis à une charge supérieure à leur charge maximale d'utilisation (charge par paire de crochets).
- Nous consulter pour toute utilisation en milieu agressif particulier.
- Température d'utilisation : -20° à +100°C

VERIFICATIONS REGLEMENTAIRES OBLIGATOIRES

Faire effectuer contrôles et opérations de maintenance par des personnes compétentes et habilitées

- Vérification lors de la mise (ou remise) en service : pour la France, obligations réglementaires de l'utilisateur suivant l'arrêté du 1er mars 2004.
- Vérification périodique obligatoire conformément à l'arrêté du 1er mars 2004.
- Un examen approfondi doit faire l'objet d'un enregistrement dans le carnet de maintenance, portant en particulier sur toute altération des pièces par choc, corrosion, fissuration, déformation et doit être effectué au minimum 2 fois par an. Suivant le type d'application et l'environnement, il revient à l'utilisateur de définir la fréquence de ces contrôles.
- Une attention particulière devra être portée à la bonne adhérence et du bon état du revêtement élastomère des mors sur leur armature métallique
- TRACTEL SOLUTIONS est à disposition pour réaliser toute vérification réglementaire.

STOCKAGE ET ENTRETIEN DU MATERIEL

Contrôles et maintenances doivent être effectués par des personnes compétentes et habilitées.

- Avant chaque utilisation, effectuer une inspection visuelle et vérifier le parfait fonctionnement du matériel.
- Toute pièce présentant un défaut doit être remplacée par une pièce d'origine.
- Toute pince détériorée doit être immédiatement retirée du service.
- Le crochet doit être stocké dans un endroit propre et abrité, à température ambiante
- Durant son stockage, le crochet doit être en position stable, sans risque de basculement. Sur demande, Tractel Solutions propose des supports de stockage adaptés.

Tout matériel ayant subi une surcharge doit être immédiatement retiré du service.

Always concerned to improve the quality of its products, TRACTEL SOLUTIONS S.A.S reserves the right to modify without notice the specifications of the equipment described in this manual.

This manual outlines all necessary instructions for the safe and the correct operation of the TOPAL equipment.

PRIORITY INSTRUCTIONS

For safety's sake and efficiency of the equipment, you must become familiar with these instructions and adhere to them before any use of the equipment.
The clamp can be used only by skilled and entitled personnel

- **Never transport people using this equipment or its accessories.**
- Never exceed the working load limit WLL (see engraving).
- A minimum load of 5% of the WLL must be respected
- Never weld on the equipment or alter it.
- Never use the equipment for any lifting other than the type it is designed for.
- Never go under the load.
- When laying down a load, the object must be stable before opening the clamp.
- Regularly check the correct condition of the equipment (see Storage & Maintenance paragraph).
- Lifting operations can only be done when the environment is free of obstacles
- Only TRACTEL SOLUTIONS spare parts must be used.

DESCRIPTION AND APPLICATIONS OF THE EQUIPMENT

CC : Lugs for lifting containers by the standard ISO corners.

- Slanted pulling: containers lifted from the bottom used with a single lifting beam.
- Vertical pulling: containers lifted from the top or bottom used with a spreader frame.

TO : Hook for lift cable drums.

The hooks are designed to be used in pairs with shackles and 2-legged sling (rope, chain or strap).

The technical sheets T 6032 (TO) and T 6034 (CC) are at your disposal for technical characteristics and more

OPERATING INSTRUCTIONS

➤ CC

SLANTED PULLING:

- 1) Suspend the single lifting beam with 2-legged slings and lugs to the lifting eye of the overhead traveling crane.
- 2) Take one of the lugs and insert it vertically into the oval aperture of the standard ISO corner of the container as shown in the sketches enclosed.
- 3) Repeat the above operation for each lug.
- 4) When every lug is in place, raise the single lifting beam with 2-legged slings and lugs slightly to check that every lug is correctly in place.

- 5) When the slings are slightly tauter, each lug is aligned with its sling.
- 6) At this point, check that every lug has taken up the right position.
- 7) The container can now be lifted.

VERTICAL TRACTION:

- 1) Suspend the spreader frame with slings and lugs to the lifting eye of the overhead traveling crane.
- 2) Take one of the lugs and insert it vertically into the oval aperture of the standard ISO corner of the container as shown in the sketches enclosed.
- 3) Repeat the above operation for each lug.
- 4) When every lug is in place, raise the spreader frame with slings and lugs slightly to check that every lug is correctly in place (aligned with each sling).
- 5) At this point, check that every lug has taken up the right position.
- 6) The container can now be lifted.

➤ **TO**

- 1) Suspend the 2-legged sling with hooks for the drum.
- 2) Fully insert each hook either side of the centre line of the drum with the teeth downwards.
- 3) When lifting, the gripping force is proportional to the weight of the drum.

Drawings : p19

Static test coefficient : 2 – following the European Directive 2006/42/EC

TECHNICAL CHARACTERISTICS



The technical sheets T 6032 (TO) and T 6034 (CC) are at your disposal for technical characteristics and more

Référence / Reference / Referencia / Riferimento / Referenz / Referentie / Reference / Referanse / Viite / Referens / Referência / Referencyjna	Code	Poids / Weight / Peso / Peso / Gewicht / Gewicht / Vægt / Lodd / Kytkentäkerroin / Börda / Peso / Masa (kg)	CMU / WLL (kg)	Plages de serrage / opening / apertura / presa / Greifbereich / grab (mm)
CCV7,5	50038	4 kg	7500	-
CCV12,5	50048	5 kg	12500	-
CCB7,5	50058	3,5 kg	7500	-
CCB12,5	50068	5 kg	12500	-
TO13	51198	3 kg	6500	-



SAFETY INSTRUCTIONS



- Wearing individual protection is essential :   
- Please consult us for any use in a specific aggressive atmosphere.
- Never overload the lifting lugs, check the working load limit before performing any lifting.
- Check the condition of the lugs on a regular basis.
- CC : Never use the container lugs meant for slanted pulling to perform vertical pulling.

- CC : With the container lugs for slanted pulling, respect the recommended angles between slings.
- CC : Never use the container lugs meant for vertical pulling to perform slanted pulling.
- TO : The hooks and their bearing surfaces on the drum must be free from grease or oil.
- TO : The diameter in the drum must be between 80 and 90 mm for the hooks to pass.
- Never overload the hooks, check the working load limit before performing any lifting (load per pair of hooks).
- Working temperature : -20° to +100°C.

COMPULSARY INSPECTIONS AND CHECKS

Maintenance inspections and operations must be performed by qualified and entitled persons.

- Check on start up (or starting back up): in compliance with the national regulations.
- Compulsory periodical check in compliance with the national regulations. Recommended at least every 12 months by TRACTEL SOLUTIONS SAS.
- A thorough examination paying particular attention to any alteration of parts due to an impact, corrosion, cracking or deformation must be conducted a minimum of twice a year, every month in the case of heavy-duty use in an aggressive atmosphere.
- Pay special attention to the good adherence and good state of the elastomer coating of the pads to their metal reinforcement
- TRACTEL SOLUTIONS is at your disposal in order to conduct any regulatory check.

STORAGE AND MAINTENANCE

Maintenance inspections and operations must be performed by qualified and entitled persons.

- Regularly check the equipment is in perfect working order (before every use), in particular the semi-automatic system and the pivoting pads.
- Perform visual inspection before every use.
- Any part with a defect must be replaced by a TRACTEL SOLUTIONS part.
- The equipment has to be stored in a safe place, at ambient temperature
- During the storage, the equipment has to be in a stable position without risks of tipping over. On request, Tractel Solutions supplies appropriate storage supports
- **Any overloaded equipment must be immediately withdrawn from use.**

Um die konstante Verbesserung seiner Produkte zu gewährleisten reserviert TRACTEL SOLUTIONS SAS sich das Recht, jede Änderung fristlos anzubringen, die für die Materialien für nützlich gehalten wurde.

Diese Notiz enthält alle Vorschriften, die für eine optimale und sichere Benutzung des TOPAL Material notwendig sind.

ALLGEMEINE SICHERHEITSVORSCHRIFTEN

Aus Gründen der Betriebssicherheit und Leistungsfähigkeit des Geräts ist es unerlässlich, die vorliegenden Instruktionen zur Kenntnis zu nehmen und sie strikt einzuhalten. Die Benutzung dieser Greifer muss strikt für ein ausgebildetes und ermächtigtes Personal reserviert werden

- **Keine Personen mit Hilfe dieses/dieser Hilfsmittel(s) transportieren.**
- Die maximale Tragfähigkeit WLL darf nicht überschritten werden (siehe Markierung).
- Eine Mindestbelastung von 5% der WLL muss eventuell eingehalten werden.
- An dem Gerät darf nichts geschweißt oder verändert werden.
- Auf keinen Fall für eine andere als die vorgesehene Hebeart verwenden.
- Nicht unter der Last hindurchgehen.
- Das Hebegut muss beim Absetzen auf einer stabilen Unterlage zu liegen kommen.
- Den Zustand des Gerätes regelmäßig überprüfen (Siehe Kapitel Wartung und Pflege).
- Es sind ausschließlich Original TRACTEL SOLUTIONS-Ersatzteile zu verwenden.
- die Hebe Arbeiten müssen immer in freigesetzten Zonen jedes Hindernisses durchgeführt werden

KURZBESCHREIBUNG DES GERÄTS

CC : Haken für das Heben von Containern an ISO-Standard-Ecken.

- Schrägzug: Anschlagen des Containers unten, Verwendung eines Traversengeschirrs.
- Senkrechtheben: Anschlagen des Containers oben oder unten, Verwendung eines Rahmengeschirrs.

TO : Haken für das Heben von Kabeltrommeln.

Die Haken sind für eine paarweise Verwendung mit Schäkeln und 2-strängigem Anschlagmittel (Seil, Kette oder Gurt) ausgelegt.

Um die Einzelheit der technischen Eigenschaften von dieser Greifer zu kennen, Tractel Solutions verfügt die technische Seite T 6032 (TO) und T 6034 (CC) in mehreren Sprachen über einfachen Anfrage.

GEBRAUCHSANWEISUNG

- **CC**

SCHRÄGZUG:

- 1) Das Traversengeschirr mit 2-strängigen Seilen und Haken am Lasthaken des Brückenkrans anhängen.

- 2) Einen Haken ergreifen und in die ovale, senkrecht gerichtete Öffnung in der ISO-Standard-Ecke des Containers einführen (siehe beiliegende Skizzen).
- 3) Mit den übrigen Haken genauso verfahren.
- 4) Nach dem Einfügen sämtlicher Haken das Geschirr mit den 2-strängigen Seilen und den Haken geringfügig anheben und prüfen, ob alle Haken vorschriftsmäßig sitzen.
- 5) Mit dem Anspannen der Lastseile geht jeder Haken mit dem zugehörigen Seil in Flucht.
- 6) In dieser Phase prüfen, ob alle Haken vorschriftsmäßig positioniert sind.
- 7) Der Container kann nun gehoben werden.

SENKRECHTHEBEN:

- 1) Das Rahmengeschirr mit Seilen und Haken am Lasthaken des Brückenkrans anhängen.
 - 2) Einen Haken ergreifen und in die ovale, senkrecht gerichtete Öffnung in der ISO-Standard-Ecke des Containers einführen (siehe beiliegende Skizzen).
 - 3) Mit den übrigen Haken genauso verfahren.
 - 4) Sämtliche Haken anbringen, dann das Rahmengeschirr mit Seilen und Haken geringfügig anheben und prüfen, ob alle Haken vorschriftsmäßig sitzen (mit dem zugehörigen Seil in Flucht gehen).
 - 5) In dieser Phase prüfen, ob alle Haken vorschriftsmäßig positioniert sind.
- Der Container kann nun gehoben werden.

➤ TO

- 1) Das 2-strängige Anschlagmittel mitsamt den Kabeltrommel-Haken aufhängen.
- 2) Auf jeder Seite der Kabeltrommel je einen Haken mit der gezähnten Seite nach unten bis zum Anschlag einführen.
- 3) Beim Anheben ist die Klemmkraft proportional zum Gewicht der Kabeltrommel.

Skizze : p.19

Statische Prüfungsfaktor: 2 - europäischen Maschinen-Richtlinie 2006/42/CE

TECHNISCHEN EIGENSCHAFTEN



Um die Einzelheit der technischen Eigenschaften von dieser Greifer zu kennen, Tractel Solutions verfügt die technische Seite T 6032 (TO) und T 6034 (CC) in mehreren Sprachen über einfachen Anfrage.

Référence / Reference / Referencia / Riferimento / Referenz / Referentie / Reference / Referanse / Viite / Referens / Referência / Referencyjna	Code	Poids / Weight / Peso / Peso / Gewicht / Gewicht / Vaegt / Lodd / Kytkentäkerroin / Börda / Peso / Masa (kg)	CMU / WLL (kg)	Plages de serrage / opening / apertura / presa / Greifbereich / grab (mm)
CCV7,5	50038	4 kg	7500	-
CCV12,5	50048	5 kg	12500	-
CCB7,5	50058	3,5 kg	7500	-
CCB12,5	50068	5 kg	12500	-
TO13	51198	3 kg	6500	-



SPEZIFISCHE SICHERHEITSVORSCHRIFTEN



- Persönliche Schutzausrüstung ist notwendig :   
- Systematisch vor jedem Hebevorgang prüfen, ob die Haken nicht über ihre maximale Nutzkraft belastet sind.
- Die Haken regelmäßig auf guten Zustand überprüfen.
- CC : Es ist ausdrücklich verboten, die Schrägzug-Containerhaken für senkrechtes Heben zu verwenden.
- CC : Bei den Schrägzug-Containerhaken sind die empfohlenen Anschlagwinkel unbedingt einzuhalten.
- CC : Es ist ausdrücklich verboten, die Senkrechthebe-Containerhaken für schräges Ziehen zu verwenden.
- TO : Die Haken sowie die entsprechenden Angriffsflächen an der Kabeltrommel müssen fett- und ölfrei.
- TO : lichte Weite in der Kabeltrommel für das Einfügen der Haken muss zwischen 80 und 90 mm betragen sein.
- Systematisch vor jedem Hebevorgang prüfen, ob die Haken nicht über ihre maximale Nutzkraft belastet sind (Belastung des Hakenpaars).
- Temperaturbereich: von -20° bis +100°C

GESETZLICH VORGESCHRIEBENE PRÜFUNGEN

Kontrollen und Wartungsarbeiten von kompetentem und ermächtigtem Fachpersonal durchführen lassen.

- Überprüfung des Geräts bei Inbetriebnahme (oder erneuter Inbetriebnahme);
- Vorschriftsmäßige Pflichten des Benutzers nach einzelstaatlicher Regelung
- TRACTEL SOLUTIONS steht Ihnen für alle vorgeschriebenen Prüfungen gerne zur Verfügung.
- Vorgeschriebene periodische Überprüfung des Geräts einzelstaatlicher Regelung.
- Eine besondere Beachtung muss an das gute Haftvermögen und vom guten Stand der Verkleidung Masse der Spannbacken ihr metallisches Gerüst betroffen werden
- TRACTEL SOLUTIONS empfiehlt eine Überprüfung alle 12 Monate. Eine eingehende Prüfung auf Veränderung der Geräteteile durch Stöße, Korrosion, Rissbildung oder Verformung ist mindestens 2 mal pro Jahr, bei intensiver Benutzung oder Benutzung in aggressiver Umgebung einmal pro Monat durchzuführen.

WARTUNG UND PFLEGE

Kontrollen und Wartungsarbeiten von kompetentem und ermächtigtem Fachpersonal durchführen lassen.

- Die Funktionstüchtigkeit des Geräts regelmäßig überprüfen.
- Das Gerät jedes Mal vor der Benutzung in Augenschein nehmen und seine Funktionstüchtigkeit überprüfen.
- Beschädigte Teile sind durch TRACTEL SOLUTIONS- Originalteile zu ersetzen.
- Die Geräte müssen in einer sauberen und geschützten Stelle gelagert werden, bei Raumtemperatur
- Die Geräte müssen in stabiler Position ohne Umkipprisiko gelagert sein.

Überlastete Geräte müssen unverzüglich aus dem Betrieb gezogen werden.

Om de constante verbetering van zijn producten te waarborgen, behoudt Tractel Solutions zich het recht om deze handleiding te veranderen zonder voorafgaande waarschuwing
Deze handleiding bevat alle informatie om de TOPAL haken optimaal te kunnen gebruiken

BELANGRIJKE AANWIJZINGEN

Voordat U het materiaal gaat gebruiken dient U om redenen van gebruikszekerheid en doelmatigheid deze gebruiksaanwijzing aandachtig te lezen en zich aan alle daarin opgenomen voorschriften te houden.

De haak mag enkel door opgeleid, deskundig personeel gebruikt worden.

- **Het is verboden met deze toebehoren personen te vervoeren.**
- De maximale werkbelasting WLL (zie markering) mag nooit overschreden worden.
- Er is een minimale belasting vereist van 5% van de WLL.
- Niets mag op of aan het materiaal gelast of anderszins gewijzigd worden.
- Het materiaal mag nooit voor een ander soort hijswerk gebruikt worden dan het soort waarvoor het bestemd is.
- Het is verboden onder de last door te lopen.
- Na het neerlaten dient het voorwerp zich in evenwichtige ruststand te bevinden.
- Controleer regelmatig de toestand van het materiaal (zie “Onderhoud en Stockage”).
- Het is niet toegestaan andere dan oorspronkelijke TRACTEL SOLUTIONS onderdelen te gebruiken.
- Hijsoperaties mogen enkel in zones vrij van obstakels uitgevoerd worden.

BEKNOPTE PRESENTATIE VAN HET MATERIAAL

CC : Haken voor het heffen van containers, m.b.v. de ISO standaard hoeken.

- Schuin trekken: container van onder grijpen en een éénbalks hijstraverse gebruiken.
- Loodrecht trekken: container van boven of onder grijpen en een kooi-traverse gebruiken.

TO : Hijshaak voor kabeltrommel.

De haken zijn bestemd voor paarsgewijs gebruik met sluitschalen en tweespalt strop (kabel, ketting of hijsband).

Voor meer details over de technische karakteristieken van deze klemmen, verwijzen wij u graag door naar onze technische info bladen T 6032 (TO) en T 6034 (CC), beschikbaar in verschillende talen

GEBRUIKSAANWIJZING

➤ CC

SCHUIN TREKKEN:

- 1) De éénbalks hijstraverse samen met tweeparts stroppen en haken ophangen aan de haak van de loopkraan.
- 2) Eén van de haken in het verticale ovale gat van de ISO standaard hoek van de container steken. Zie afbeeldingen.
- 3) Ga op dezelfde manier tewerk met de andere haken.

- 4) Wanneer alle haken geplaatst zijn, de éénbalks hijstraverse met tweeparts stropen en haken iets omhoog trekken en de positie van elke haak nazien.
- 5) Bij het optrekken komt elke haak in één lijn met de bijbehorende strop te staan.
- 6) Controleer of elke haak goed op zijn plaats zit.
- 7) Is dit inderdaad het geval, dan kunt u de container heffen.

LOODRECHT TREKKEN:

- 1) De kooi-traverse samen met stropen haken ophangen aan de haak van de loopkraan.
- 2) Eén van de haken in het verticale ovale gat van de ISO standaard hoek van de container steken. Zie afbeeldingen.
- 3) Ga op dezelfde manier tewerk met de andere haken.
- 4) Wanneer alle haken geplaatst zijn, de kooi-traverse met tweeparts stropen en haken iets omhoog trekken en de positie van elke haak nazien. (Elke haak moet in één lijn met de bijbehorende strop staan).
- 5) Controleer of elke haak goed op zijn plaats zit.
- 6) Nu kunt u de container heffen.

Schema : blz. 19

➤ TO

- 1) Gezamenlijke tweespalt strop en kabel trommelhaken ophangen.
- 2) De haken diep in de te heffen kabeltrommel steken, de tanden naar beneden gericht, aan weerszijden van de as van de kabeltrommel.
- 3) Bij het heffen staat de klemkracht evenredig met het gewicht van de kabeltrommel.

Schema : blz. 25

Coëfficiënt van statische test: 2 – volgens Europese Richtlijn 2006/42/CE

TECHNISCHE KARAKTERISTIEKEN



Voor meer details over de technische karakteristieken van deze klemmen, verwijzen wij u graag door naar onze technische info bladen T 6032 (TO) en T 6034 (CC), beschikbaar in verschillende talen

Référence / Reference / Referencia / Riferimento / Referenz / Referentie / Reference / Referanse / Viite / Referens / Referência / Referencyjna	Code	Poids / Weight / Peso / Peso / Gewicht / Gewicht / Vaegt / Lodd / Kytkentäkerroin / Börda / Peso / Masa (kg)	CMU / WLL (kg)	Plages de serrage / opening / apertura / presa / Greifbereich / grab (mm)
CCV7,5	50038	4 kg	7500	-
CCV12,5	50048	5 kg	12500	-
CCB7,5	50058	3,5 kg	7500	-
CCB12,5	50068	5 kg	12500	-
TO13	51198	3 kg	6500	-



SPECIFIEKE VEILIGHEIDSVOORSCHRIFTEN



- Het gebruik van persoonlijke beschermingsmiddelen is noodzakelijk :   
- De haken en de steunvlakken op de kabeltrommel moeten vrij van vet of olie zijn.
- TO : De diameter in de kabeltrommel voor de doorvoer van de haken moet tussen 80 en 90 mm bedragen.
- Bij elke hijsbeweging erop letten dat de last op de haken de maximale gebruikslast niet overschrijdt. (last per paar haken).
- Bij elke hijsbeweging zorgen dat de belasting van de haken de maximale gebruikslast niet overschrijdt.
- De toestand van de haken regelmatig controleren.
- Nooit loodrecht trekken met containerhaken die voor schuin trekken bestemd zijn.
- Bij gebruik van containerhaken voor schuin trekken de aanbevolen hoek tussen de stroppen in acht nemen
- Nooit schuin trekken met containerhaken die voor loodrecht trekken bestemd zijn.
- Gebruikstemperatuur : -20° à +100°C

VERPLICHTE WETTELIJKE CONTROLEVOORSCHRIFTEN

Controle en onderhoudswerkzaamheden dienen door desbetreffende deskundigen te worden uitgevoerd.

- Controle bij eerste (of hernieuwde) inbedrijfstelling: wettelijke gebruiksvoorschriften volgens nationale voorschriften.
- TRACTEL SOLUTIONS houdt zich aanbevolen voor het uitvoeren van elke door de wet voorgeschreven controle.
- Verplichte periodieke controle conform nationale voorschriften, geadviseerd om de 12 maanden door TRACTEL SOLUTIONS.
- Bijzonder aandacht zal aan de goede aanhechting en van de goede staat van de elastomere bekleding van de pads op hun metalen grondgedachte gegeven moeten worden
- Een nauwkeurige inspectie, met name op verandering van onderdelen door schokken, corrosie, scheurvorming, vervorming, dient minstens tweemaal per jaar uitgevoerd te worden. Bij intensief gebruik of in aantastende omgeving vindt deze inspectie elke maand plaats.

ONDERHOUD EN OPSLAG

Controle en onderhoudswerkzaamheden dienen door desbetreffende deskundigen te worden uitgevoerd.

- Controleer regelmatig of het materiaal behoorlijk functioneert.
- Voer vóór ieder gebruik een visuele en functionele inspectie uit.
- Defecte onderdelen moeten door oorspronkelijke TRACTEL SOLUTIONS onderdelen vervangen worden.
- De klem dient bewaard te worden in een schone, droge ruimte bij kamertemperatuur
- Gedurende de stockage dient de klem zich in een stabiele positie te bevinden, zonder kieprisico. Op aanvraag kan Tractel Solutions u een speciale houder aanbieden
- **Overgeladen materiaal dient onmiddellijk buiten bedrijf gesteld te worden.**

Con el fin de garantizar la mejora constante de sus productos, TRACTEL SOLUTIONS SAS se reserva el derecho a introducir sin preaviso cualquier modificación juzgada útil a los materiales descritos en el presente prospecto.

Este prospecto contiene todas las condiciones necesarias para una utilización óptima y segura de los ganchos TOPAL.

CONSIGNAS ESPECIFICAS DE SEGURIDAD

Para la seguridad de empleo del material y su eficacia, es necesario, antes de utilizar el material, conocer la presente nota de instrucciones y conformarse a todas sus prescripciones.

La utilización de este gancho debe reservarse estrictamente a un personal formado y habilitado.

- **No utilizar nunca este o estos accesorios para transportar personas.**
- No exceder nunca la carga máxima WLL (ver marcado).
- Puede ser necesario respetar una carga mínima, la misma se especifica en las consignas de seguridades específicas.
- No se debe soldar sobre el material o modificarlo.
- Utilizarlo solamente para el tipo de levantamiento previsto.
- No pasar nunca bajo la carga.
- Cuando se deposita el objeto, éste debe ser colocado de manera estable.
- Controlar con regularidad el buen estado del material (Ver párrafo Mantenimiento).
- Sólo se deben utilizar piezas de repuesto originales TRACTEL SOLUTIONS.
- Sólo los recambios de origen TRACTEL SOLUCIONES pueden utilizarse.
- Las operaciones de levantamiento y cambio deben siempre efectuarse en zonas logradas de todo obstáculo

PRESENTACION SUMARIA DEL MATERIAL

CC : Ganchos para el izaje de contenedores, por los ángulos ISO estándares.

- SI Tracción en bies: toma del contenedor por abajo y utilización de un balancín monoviga.
- Tracción vertical: toma del contenedor por arriba o por abajo y utilización de un balancín marco.

TO : Gancho de izaje para devanadera de cable.

Los ganchos están destinados a una utilización por par con grilletes y eslinga (cable, cadena o correa) de dos hilos.

Para conocer el detalle de las características técnicas esta pinza, Tractel Solutions tiene a disposición las fichas técnicas T 6032 (TO) y T 6034 (CC) disponibles en varias lenguas

MODO DE EMPLEO

➤ CC

TRACCION EN BIES:

- 1) Suspender el conjunto balancín monoviga con eslingas 2 hilos y ganchos, al gancho del puente-grúa.

- 2) Tomar uno de los ganchos e insertarlo en el agujero oval y de sentido vertical del ángulo ISO estándar del contenedor como se representa en los croquis adjuntos.
- 3) Repetir la operación precedente para cada uno de los ganchos.
- 4) Una vez colocado en posición cada gancho, subir ligeramente el conjunto balancín monoviga con eslingas 2 hilos y ganchos, para verificar la buena colocación de cada uno de los ganchos.
- 5) Cuando la tensión de las eslingas es mayor, cada uno de los ganchos se pone en alineamiento con su eslinga.
- 6) En este momento, verificar que cada uno de los ganchos está en su posición correcta.
- 7) Entonces se puede realizar el izaje del contenedor.

TRACCION VERTICAL:

- 1) Suspende el conjunto balancín marco con eslingas y ganchos, al gancho del puente grúa.
- 2) Tomar uno de los ganchos e insertarlo en el agujero oval y de sentido vertical del ángulo ISO estándar del contenedor como se representa en los croquis adjuntos.
- 3) Una vez colocado en posición cada gancho, subir ligeramente el conjunto balancín marco con eslingas y ganchos, para verificar la buena colocación de cada uno de los ganchos (se pone en alineamiento con su eslinga).
- 4) Repetir la operación precedente para cada uno de los ganchos.
- 5) En este momento verificar que cada uno de los ganchos está en posición correcta. Entonces se puede realizar el izaje del contenedor.

Schema : p. 19

➤ TO

- 1) Suspende el conjunto eslinga dos hilos con ganchos para devanadera.
- 2) Insertar a fondo cada uno de los ganchos para devanadera, con los dientes orientados hacia abajo, a ambos lados del eje de la devanadera.
- 3) Al efectuar el izaje, el esfuerzo de apriete es proporcional al peso de la devanadera.

Schema : p.19

Coeficiente de prueba estática : 2 – según Directiva Europea 2006/42/CE

CARACTERISTICAS TECNICAS

Para conocer el detalle de las características técnicas esta pinza, Tractel Solutions tiene a disposición las fichas técnicas T 6032 (TO) y T 6034 (CC) disponibles en varias lenguas

Référence / Reference / Referencia / Riferimento / Referenz / Referentie / Reference / Referanse / Viite / Referens / Referência / Referencyjna	Code	Poids / Weight / Peso / Peso / Gewicht / Gewicht / Vaegt / Lodd / Kytäkerroin / Börda / Peso / Masa (kg)	CMU / WLL (kg)	Plages de serrage / opening / apertura / presa / Greifbereich / grab (mm)
CCV7,5	50038	4 kg	7500	-
CCV12,5	50048	5 kg	12500	-
CCB7,5	50058	3,5 kg	7500	-
CCB12,5	50068	5 kg	12500	-
TO13	51198	3 kg	6500	-



CONSIGNAS DE SEGURIDAD ESPECÍFICAS



- El puerto del equipo de protección individual es indispensable durante la utilización::



- En cada izaje asegurarse que los ganchos de izaje no está sometidos a una carga superior a su carga máxima de utilización.
- Verificar regularmente el estado de los ganchos.
- CC : No utilizar nunca los ganchos para contenedores de tracción en bies, en tracción vertical.
- CC : Con los ganchos para contenedores para tracción en bies, respetar los ángulos recomendados entre eslingas.
- CC : No utilizar nunca los ganchos para contenedores de tracción vertical, en tracción en bies.
- Los ganchos y sus superficies de apoyo sobre la devanadera no deben tener grasa o aceite.
- TO : El diámetro en la devanadera, para el paso de los ganchos debe estar comprendido entre 80 y 90 milímetros.
- En cada izaje asegurarse que los ganchos no están sometidos a una carga superior a su carga máxima de utilización (carga por par de ganchos).
- Temperatura de utilización: -20° à +100°C

VERIFICACIONES REGLAMENTARIAS OBLIGATORIAS

Hacer realizar los controles y operaciones de mantenimiento por personas competentes y especialistas.

- Verificación antes de la puesta o nueva puesta en servicio: Obligaciones reglamentarias del usuario, según la reglamentación nacional.
- TRACTEL SOLUTIONS queda a su disposición para realizar toda verificación reglamentaria.
- Verificación periódica obligatoria de conformidad a la reglamentación nacional. Aconsejada cada 12 meses por TRACTEL SOLUTIONS.
- Una atención especial deberá referirse a la buena adherencia y del buen estado del recubrimiento elastómero de los poco a su refuerzo metálico
- Se debe efectuar un examen profundizado como mínimo 2 veces por año, o todos los meses cuando se utiliza de forma intensiva o en medio agresivo, en particular sobre cualquier alteración de las piezas por golpes, corrosión, fisuración, deformación.

ALMACENAMIENTO Y MANTENIMIENTO

Hacer realizar los controles y operaciones de mantenimiento por personas competentes y especialistas.

- Verificar regularmente el perfecto funcionamiento del material.
- Efectuar una inspección visual y de buen funcionamiento antes de cada utilización.
- Toda pieza que presente un defecto debe ser reemplazada por una pieza original TRACTEL SOLUTIONS.
- Toda pieza deformada debe ser inmediatamente retirada de servicio.
- El gancho debe almacenarse en un lugar propio y albergado, a temperatura ambiente
- Durante su almacenamiento, el gancho debe ser en posición estable, sin riesgo de cambio. Tractel Soluciones propone apoyos de almacenamiento adaptados.

Per garantire il miglioramento costante dei suoi prodotti, TRACTEL SOLUTIONS SAS si riserva il diritto di apportare, senza alcun preavviso ogni modifica ritenuta utile ai materiali descritti nella presente nota. Questa nota contiene tutte le prescrizioni necessarie ad un utilizzo ottimale e sicuro delle accessorio TOPAL.

AVVERTENZE GENERALI

Per la sicurezza nell'utilizzazione e l'efficienza del materiale è indispensabile prima dell'uso leggere attentamente il presente manuale di istruzioni e attenersi a tutte le prescrizioni in esso contenute.

I controlli e le operazioni di manutenzione devono essere effettuati da personale competente e specializzato.

- **Non trasportare in nessun caso persone servendosi degli accessori.**
- Non superare in nessun caso il carico massimo WLL (vedere etichetta).
- Può essere necessario dover rispettare un carico minimo; in tal caso detto carico sarà indicato nelle norme di sicurezza specifiche.
- Non effettuare saldature o modificare in nessun caso il materiale.
- Utilizzare esclusivamente per i tipi di sollevamento espressamente previsti.
- Non passare mai sotto al carico sospeso.
- Accertarsi che l'oggetto depositato si trovi in posizione stabile.
- Controllare con regolarità le buone condizioni del materiale (vedere paragrafo manutenzione).
- Usare esclusivamente pezzi di ricambio originali TRACTEL SOLUTIONS.
- Le operazioni di sollevamento e movimentazione devono sempre essere effettuate in zone sgombre da qualsiasi ostacolo

PRESENTAZIONE GENERALE DEL MATERIALE

CC : Ganci per il sollevamento di container dagli angoli a norma ISO.

- Trazione obliqua: presa del container dal basso ed uso di un bilanciere a singola trave.
- Trazione verticale: presa del container dall'alto o dal basso e uso di un bilanciere a telaio.

TO : Gancio di sollevamento per portacavi.

I ganci sono destinati ad essere usati in coppia con maniglie e imbracature (cavo, catena o cinghia) a due cavi.

Per conoscere nel dettaglio le caratteristiche tecniche di questa pinza, Tractel Solutions mette a disposizione, dietro richiesta, le schede tecniche T 6032 (TO) e T 6034 (CC) in varie lingue

ISTRUZIONI PER L'USO

➤ CC

TRAZIONE OBLIQUA:

- 1) Tenere in sospensione sul gancio del carro ponte l'insieme bilanciere a trave con l'imbracatura a doppio cavo ed i ganci.
- 2) Prendere uno dei ganci e inserirlo nel foro ovale in senso verticale dell'angolo ISO standard del container, come indicato nello schema di fianco.



- 3) container, come indicato nello schema di fianco.
- 4) Dopo aver posizionato tutti i ganci far risalire leggermente l'insieme imbracatura a doppio cavo e ganci per verificare che tutti i ganci siano correttamente installati.
- 5) Con l'aumentare della tensione dell'imbracatura ciascun gancio si allinea con la sua imbracatura.
- 6) Verificare a questo punto che ciascun gancio sia in posizione corretta.
- 7) Effettuare il sollevamento del container.

TRAZIONE VERTICALE:

- 1) Tenere in sospensione sul gancio del carro ponte l'insieme bilanciere a telaio con imbracature e ganci.
- 2) Prendere uno dei ganci e inserirlo nel foro ovale in senso verticale dell'angolo ISO standard del container, come indicato nello schema di fianco.
- 3) Ripetere l'operazione precedente per ogni gancio.
- 4) Dopo aver posizionato tutti i ganci far risalire leggermente l'insieme bilanciere a telaio con imbracature e ganci per verificare che tutti i ganci siano correttamente installati (allineati con la propria imbracatura).
- 5) Verificare a questo punto che ciascun gancio sia in posizione corretta.
- 6) Effettuare il sollevamento del container.

Schema : p.19

➤ TO

- 1) Tenere in sospensione l'insieme imbracatura a 2 cavi con i ganci per portacavi.
- 2) Inserire a fondo ogni gancio con i denti girati verso il basso su ciascuna delle due facce del portacavi.
- 3) Quando si solleva la forza di presa è proporzionale al peso del portacavi.

Schema : P.19

Coefficiente di prova statica: 2 – Direttiva Europea 2006/42/CE

CARATTERISTICHE TECNICHE

Per conoscere nel dettaglio le caratteristiche tecniche di questa pinza, Tractel Solutions mette a disposizione, dietro richiesta, le schede tecniche T 6032 (TO) e T 6034 (CC) in varie lingue

Référence / Reference / Referencia / Riferimento / Referenz / Referentie / Reference / Referanse / Viite / Referens / Referência / Referencyjna	Code	Poids / Weight / Peso / Peso / Gewicht / Gewicht / Vaegt / Lodd / Kytkentäkerroin / Börda / Peso / Masa (kg)	CMU / WLL (kg)	Plages de serrage / opening / apertura / presa / Greifbereich / grab (mm)
CCV7,5	50038	4 kg	7500	-
CCV12,5	50048	5 kg	12500	-
CCB7,5	50058	3,5 kg	7500	-
CCB12,5	50068	5 kg	12500	-
TO13	51198	3 kg	6500	-



NORME DI SICUREZZA SPECIFICHE



- L'utilizzo di dispositivi di protezione individuale è indispensabile durante l'utilizzo:



- Ogni volta che si usano i ganci assicurarsi che non siano sottoposti ad un carico superiore al carico massimo ammesso per l'uso.
- Verificare regolarmente lo stato dei ganci.
- CC : Non usare in nessun caso i ganci da container per trazione obliqua per l'applicazione in trazione verticale.
- CC : Quando si usano i ganci per trazione obliqua rispettare gli angoli di imbracatura raccomandati.
- CC : Non usare in nessun caso i ganci da container per trazione verticale per l'applicazione in trazione obliqua.
- Gancio di sollevamento per portacavi.
- TO : I ganci sono destinati ad essere usati in coppia con maniglie e imbracature (cavo, catena o cinghia) a due cavi.
- Temperatura d'utilizzo : -20° à +100°C

VERIFICHE REGOLAMENTARI OBBLIGATORIE

I controlli e le operazioni di manutenzione devono essere effettuati da personale competente e specializzato.

- Verifiche al momento della messa (o rimessa) in servizio: Obblighi regolamentari dell'utilizzatore, alla regolamentazione nazionale.
- TRACTEL SOLUTIONS è a vostra disposizione per effettuare tutte le verifiche regolamentari.
- Verifica periodica obbligatoria, conformemente alla regolamentazione nazionale , raccomandata da TRACTEL SOLUTIONS ogni 12 mesi.
- Almeno 2 volte all'anno e ogni mese in caso di uso intensivo o in ambiente aggressivo, effettuare un controllo approfondito, con particolare riguardo a qualsiasi eventuale alterazione dei pezzi dovuta a urti, corrosione, incrinatura, deformazione.

STOCKAGE E MANUTENZIONE

I controlli e le operazioni di manutenzione devono essere effettuati da personale competente e specializzato.

- Verificare con regolarità il perfetto funzionamento del materiale.
- Prima di ogni uso effettuare un controllo visivo e di corretto funzionamento.
- Qualsiasi pezzo che presenti un difetto deve essere sostituito con un pezzo originale TRACTEL SOLUTIONS.
- Un'attenzione particolare dovrà essere portata alla buon'aderenza e del buono stato del rivestimento elastomero dei pezzi sul loro rinforzo metallico
- Il materiale deformato deve essere immediatamente messo fuori servizio.
- Il accessorio deve essere conservata in un posto pulito e riparato, a temperatura ambiente
- Durante il suo stoccaggio, il accessorio deve essere in posizione stabile, evitando rischi d'oscillazione. Su richiesta, Tractel Solutions può proporvi supporti di stoccaggio adatti per ogni pinza.

CC

Traction en biais
Slanted pulling

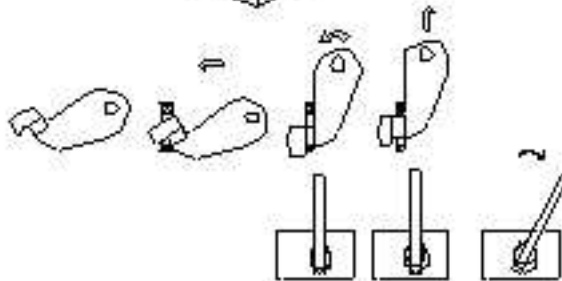
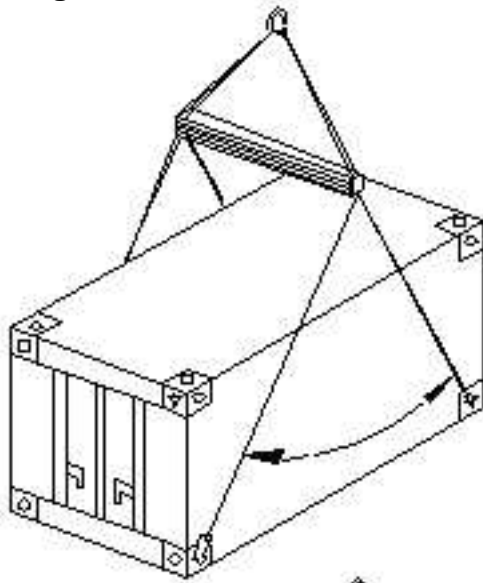

Traction verticale
Vertical pulling

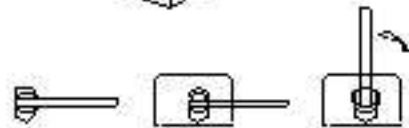
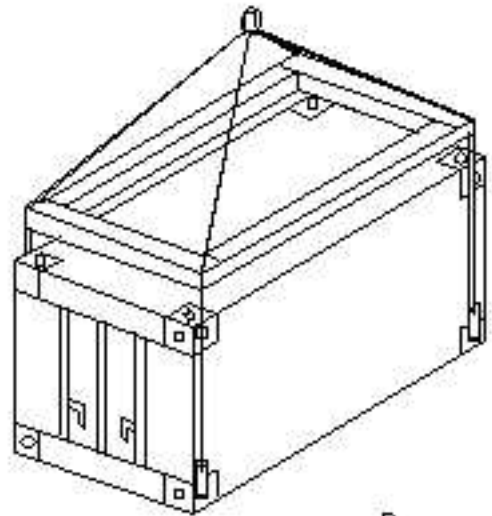

TO

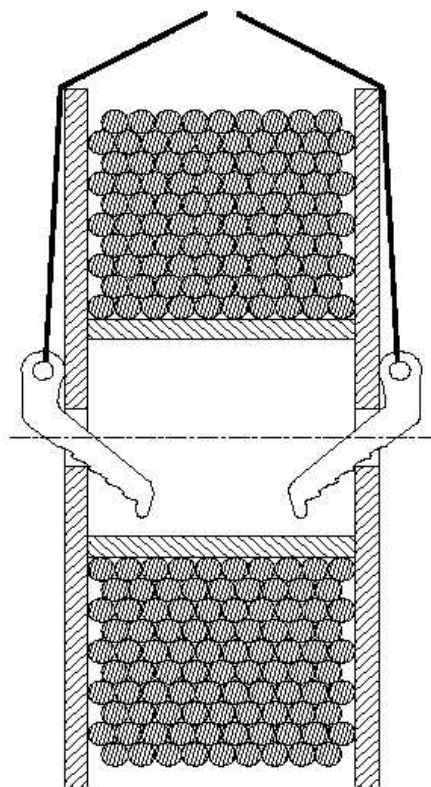

Nom de l'utilisateur Name of user Nome dell'utilizzatore Nombre del usuario Name des Benutzers Naam van de gebruiker Nome do utilizador	Date de mise en service Date of first use Data di messa in servizio Fecha de puesta en servicio Datum der Inbetriebnahme Datum Ingebruikneming Data da primeira utilização
---	--

REVISION – SERVICE – REVISIONI – PRÜFUNG – CONTROLE - REVISÕES

Date Data Fecha Datum			Visa Signature Unterschrift Gazien Assinatura

F

TRACTEL SOLUTIONS S.A.S.
77-79 rue Jules Guesde – BP 47
F-69564 SAINT-GENIS-LAVAL
Tel: +33 (0)4 78 50 18 18
Fax: +33 (0)4 72 66 25 41

F

TRACTEL S.A.S.
RN 19 St-Hilaire-ss-Romilly
BP 38
F-10102 ROMILLY-SUR-SEINE
Tel: +33 (0)3 25 21 07 00
Fax: +33 (0)3 25 21 07 11

LU

SECALT S.A.
3 rue du Fort Dumoulin - BP 1113
L-1011 LUXEMBOURG
Tel: +352 (0)43 42 42 1
Fax: +352 (0)43 42 200

D

GREIFZUG Hebezeugbau GmbH
Scheidtbachstraße 19-21
D-51469 BERGISCH GLADBACH
Tel: +49 (0)2202 10 04 0
Fax: +49 (0)2202 10 04 70

GB

TRACTEL UK Ltd
Old Lane, Halfway
SHEFFIELD S20 3GA
Tel: +44 (0)114 248 22 66
Fax: +44 (0)114 247 33 50

ES

TRACTEL IBERICA S.A.
Carretera del medio 265
E-08907 L'HOSPITALET
BARCELONA - SPAIN
Tel: +34 (0)93 335 11 00
Fax: +34 (0)93 336 39 16

I

TRACTEL ITALIANA S.p.a.
Viale Europa 50
I-20093 Cologno Monzese (MI)
Tel: +39 02 254 47 86
Fax: +39 02 254 71 39

NL

TRACTEL BENELUX B.V.
Paardeweide 38
NL-4824 EH BREDA
Tel: +31 (0)76 54 35 135
Fax: +31 (0)76 54 35 136

RUS

TRACTEL RUSSIA
UL. YUBILEYNAYA, 10, kv. 6
POS. MEDVEZHI OZYORA
SHTCHYOLKOVSKY RAYON
141143 MOSKOVSKAYA OBLAST
RUSSIA

PT

LUSOTRACTEL LDA
Bairro Alto Do Outeiro Armazém 1
Trajouce
2785-086 S. DOMINGOS DE RANA
Tel: +351 21 444 20 50
Fax: +351 21 445 19 24

PL

TRACTEL POLSKA
Al Jerozolimskie 56C
00-803 WARSZAWA – POLSKA
Tel/fax: +48 226 444 252

BR

TRACTEL BRASIL
Estrada da Pavuna, 4276
CEP 20766 721 Inhauma
RIO DE JANEIRO – RJ - BRAZIL
Tel: +55 21 899 4942
Fax: +55 21 594 3862

CA

TRACTEL LTD
1615 Warden Avenue Scarborough
ONTARIO M1R 2TR - CANADA
Tel: +1 416 298 88 22
Fax: +1 416 298 10 53

CN

TRACTEL CHINA
A09, 399 Cai Lun Lu
Zhangjiang HI-TECH Park
Shanghai 201203 - CHINA
Tel: +86 21 6322 5570
Fax: +86 21 5353 0982

IN

TRACTEL International Liaison Office
A-1 Uma Shanthi Residency
25, Habibulla Road
T-Ragar, Chennai 600 017
TAMILNADU - INDIA
Tel/Fax: +91 44 821 3522

SG

TRACTEL SINGAPORE Plc
50 Woodlands Industrial Parc E
SINGAPORE 75 78 24
Tel: +65 757 3113
Fax: +65 757 3003

US

TRACTEL Inc
110, Shawmut Road - P.O. Box 188
CANTON MA 02021
Tel: +1 781 401 32 88
Fax: +1 781 826 36 42

AE

TRACTEL MIDDLE EAST
P.O. Box 25768 - DUBAI
UNITED ARAB EMIRATES
Tel: +971 4 3430 703
Fax: +971 4 3430 712